

Tijdsorganisatie

GANTT-kaart

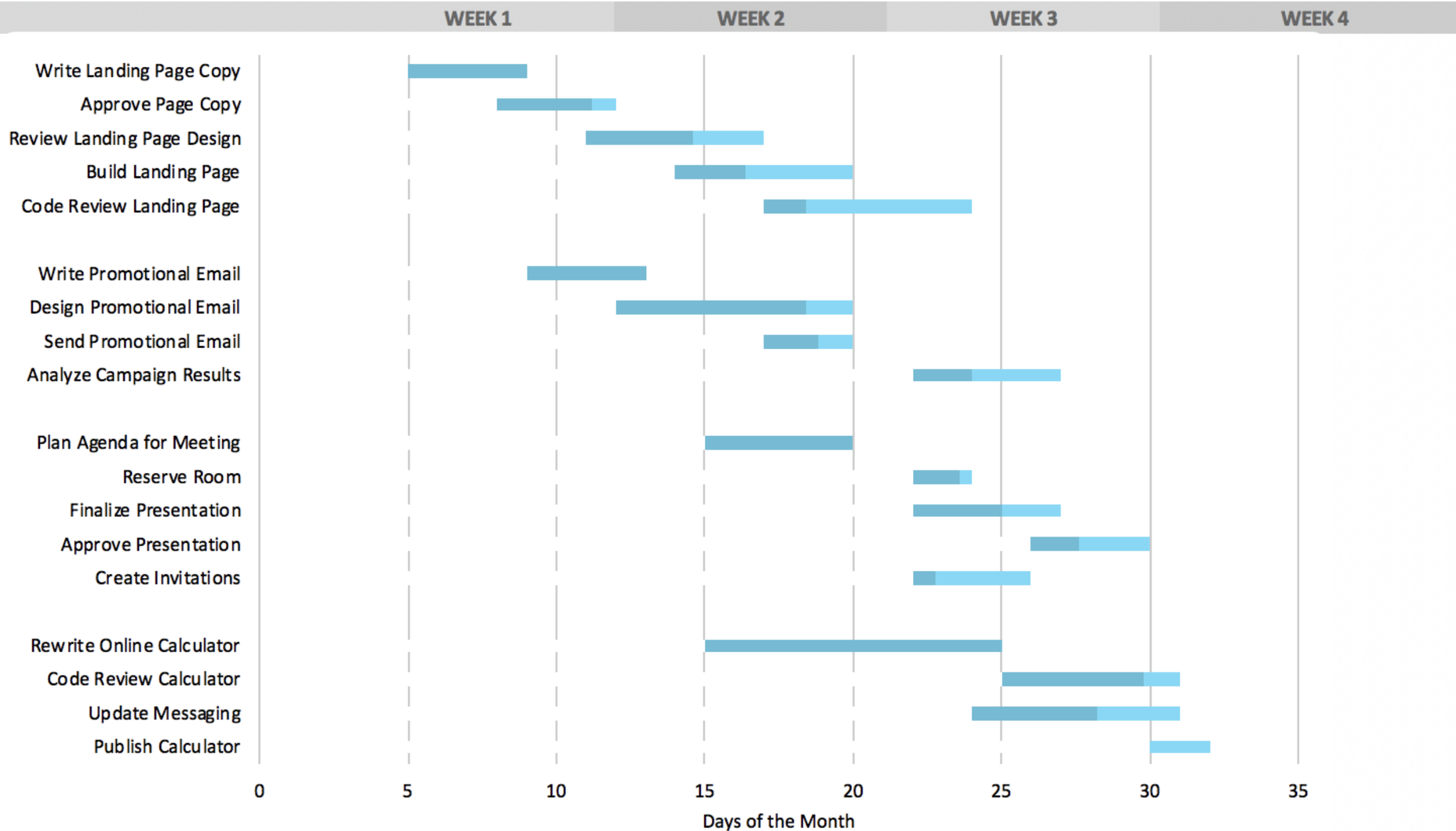

PERT – CPM (in haar eenvoudigste vorm)

Methode van het kritieke pad

= organisatiemethode

= geeft antwoord op de vraag:

welke zijn die activiteiten die bepalend zijn voor de eindaflevertijd

Voorbeeld:

een bepaalde opdracht bestaat uit 6 activiteiten: A, B, C, D, E en F

Van ieder van deze activiteiten weten we 2 eigenschappen:

- hoelang duurt ze
- welke activiteiten gaan hier onmiddellijk aan vooraf
of anders gezegd: welke activiteiten moet ten laatste afgewerkt zijn
alvorens deze activiteit van start kan gaan.

A

B

C

D

E

F

voorafgegaan
door

A	---
B	A
C	B
D	B
E	C
F	D, E

	voorafgegaan door	duurt
A	---	3 dagen
B	A	2 dagen
C	B	3 dagen
D	B	6 dagen
E	C	1 dag
F	D, E	4 dagen

	voorafgegaan door	duurt
A	---	3 dagen
B	A	2 dagen
C	B	3 dagen
D	B	6 dagen
E	C	1 dag
F	D, E	4 dagen

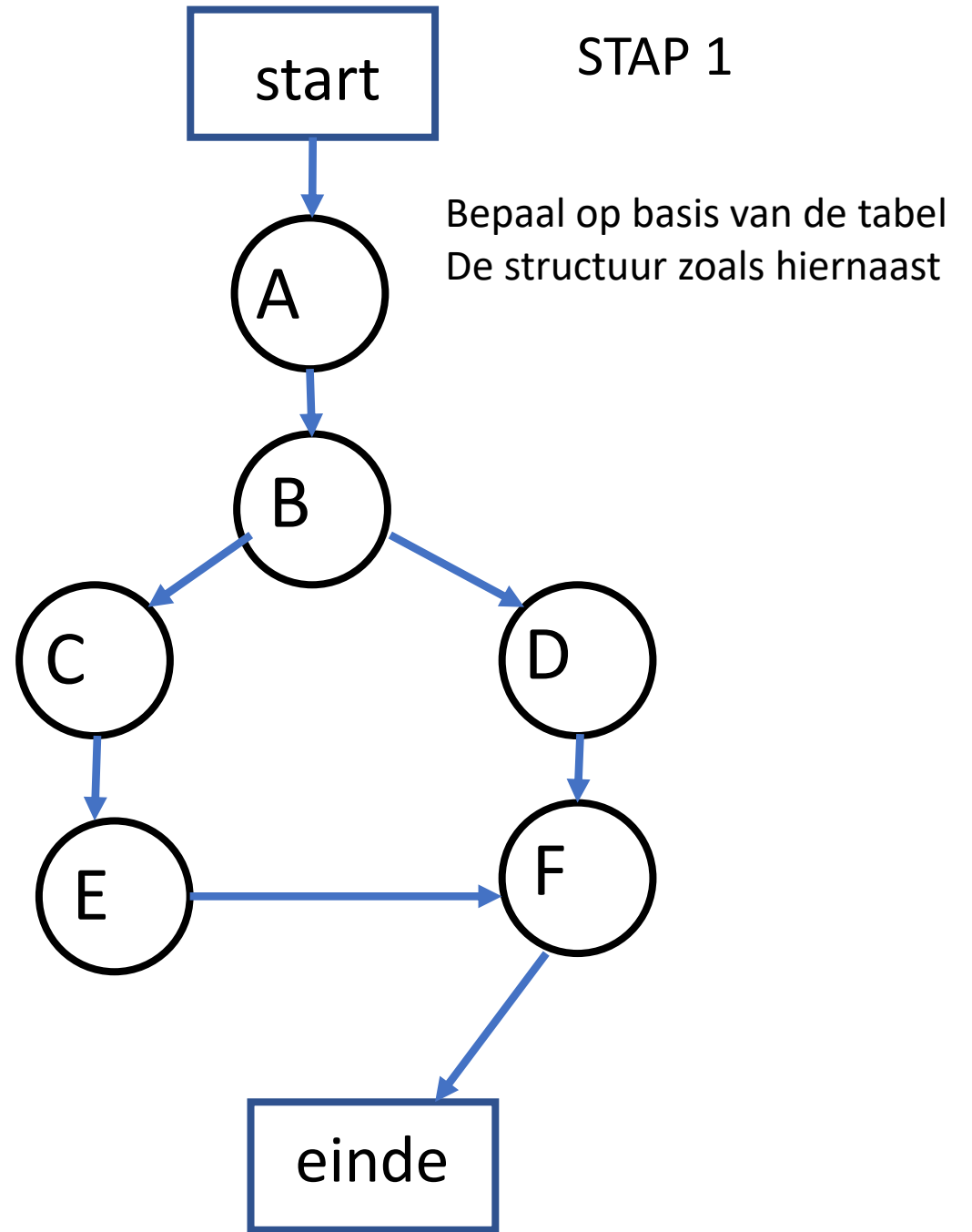

STAP 2

Plaats de duurtijd

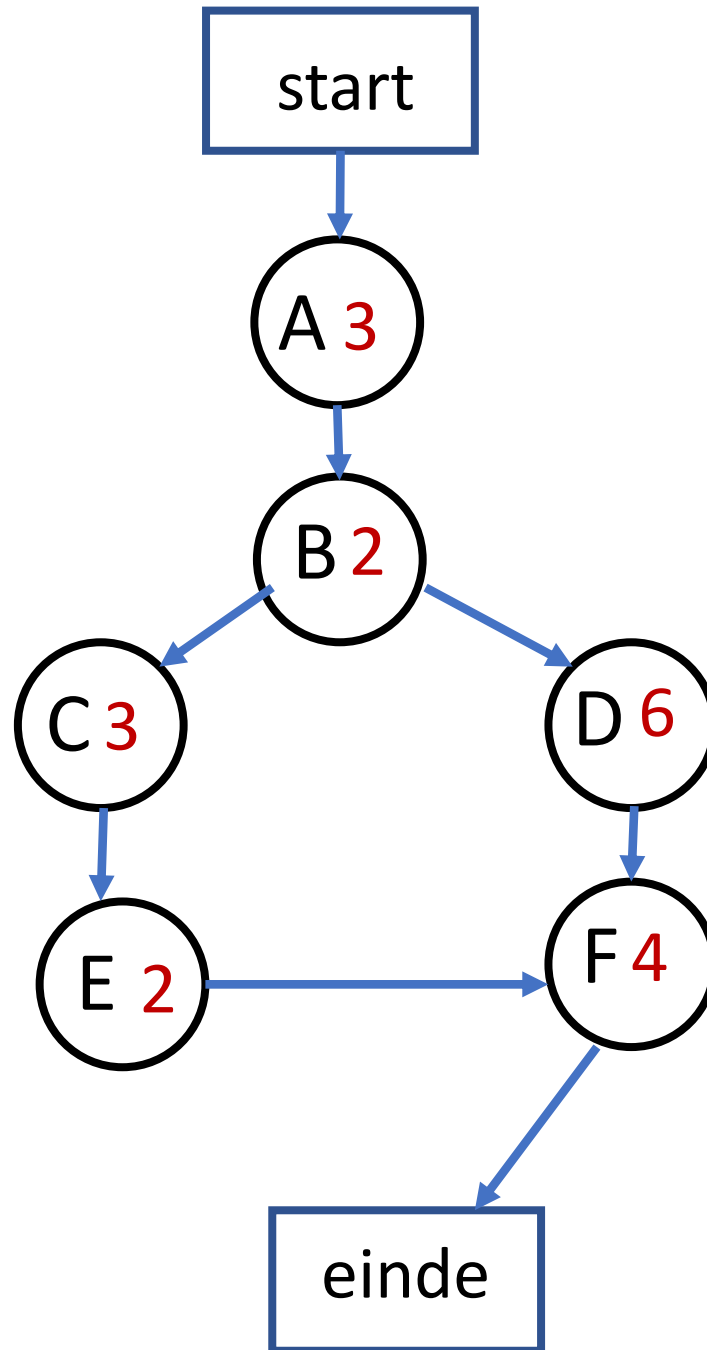

STAP 3

Maak de optelling

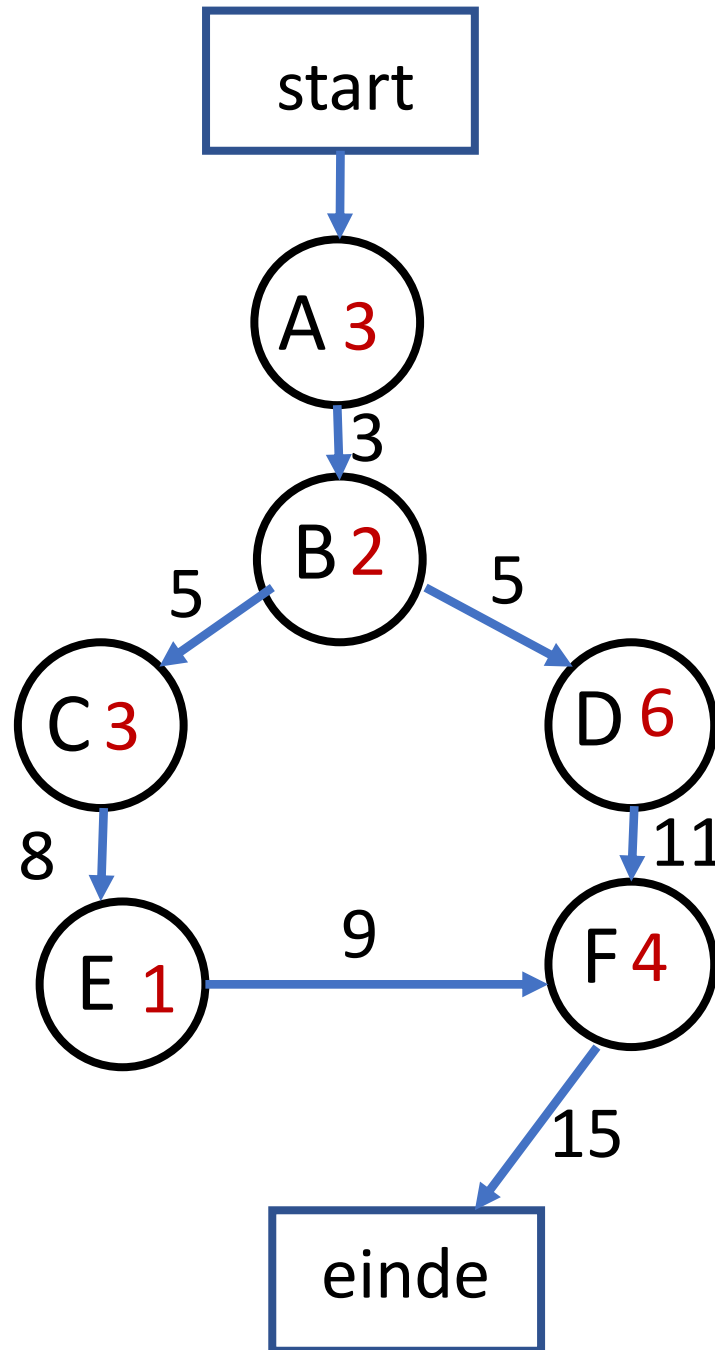

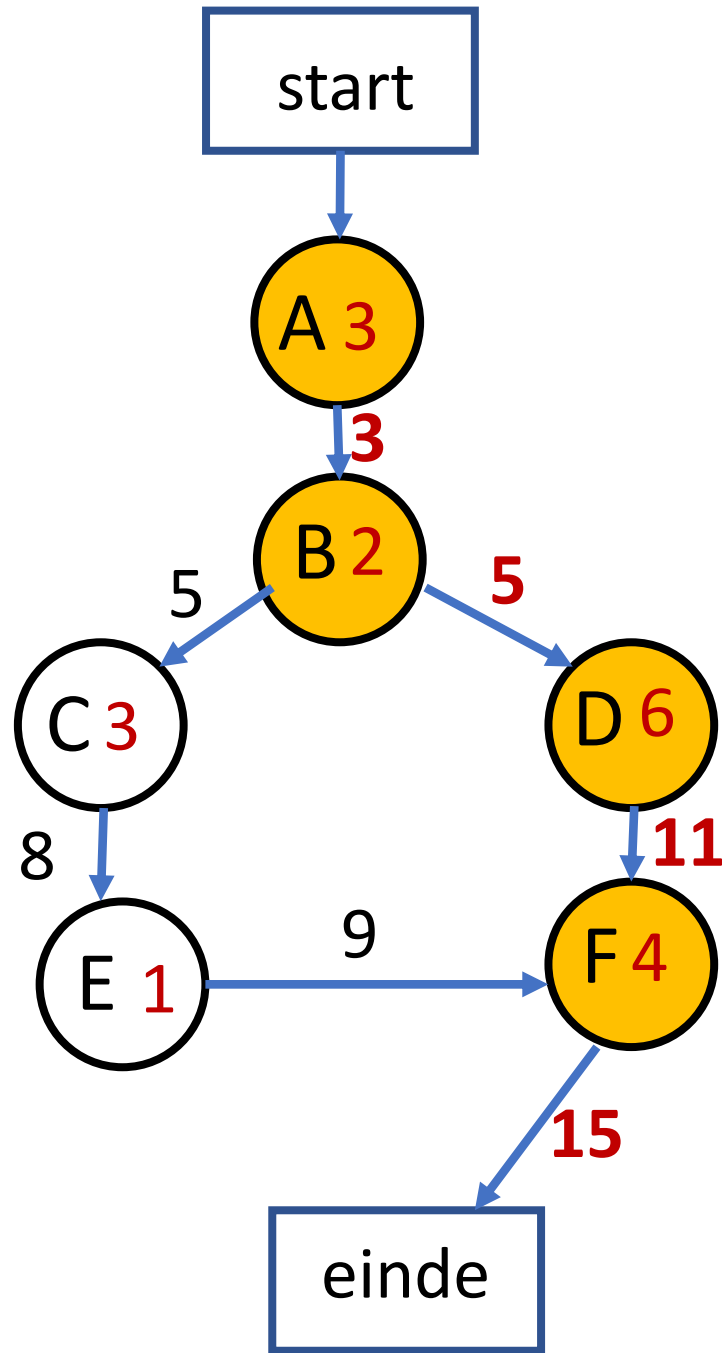

STAP 4

Bepaal het kritieke pad

Het project zal ten vroegste afgewerkt zijn na 15 dagen



Oefening
baart
kunst

Op dezelfde manier lossen we het volgende vraagstuk op

Activiteitenlijst van een bouwproject

Activiteit	Omschrijving	Geschatte Duurtijd
A	Uitgraven	4 weken
B	De fundering leggen	4 weken
C	Basismuur opstellen	10 weken
D	Plaatsen van het dak	6 weken
E	Loodgieterij buiten	4 weken
F	Loodgieterij binnen	5 weken
G	Buitenmuur + isolatie	7 weken
H	Schilderwerken buiten	9 weken
I	Electriciteit	7 weken
J	Plamuren	8 weken
K	Vloeren	4 weken
L	Schilderwerken binnen	5 weken
M	Buitenafwerking	2 weken
N	Binnenafwerking	6 weken

Activiteitenlijst van een bouwproject

Activiteit	Omschrijving	Onmiddellijke Voorgangers	Geschatte Duurtijd
A	Uitgraven	—	4 weken
B	De fundering leggen	A	4 weken
C	Basismuur opstellen	B	10 weken
D	Plaatsen van het dak	C	6 weken
E	Loodgieterij buiten	C	4 weken
F	Loodgieterij binnen	E	5 weken
G	Buitenmuur + isolatie	D	7 weken
H	Schilderwerken buiten	E, G	9 weken
I	Electriciteit	C	7 weken
J	Plamuren	F, I	8 weken
K	Vloeren	J	4 weken
L	Schilderwerken binnen	J	5 weken
M	Buitenafwerking	H	2 weken
N	Binnenafwerking	K, L	6 weken

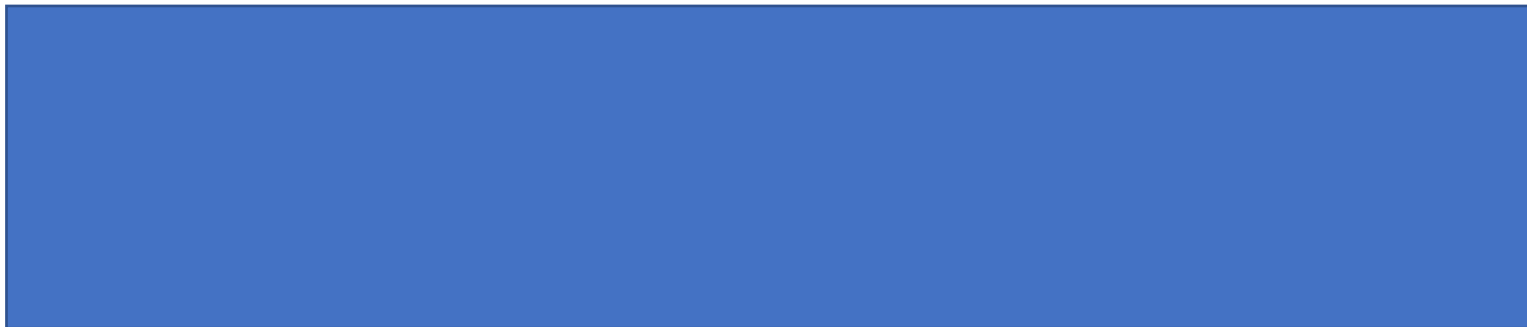
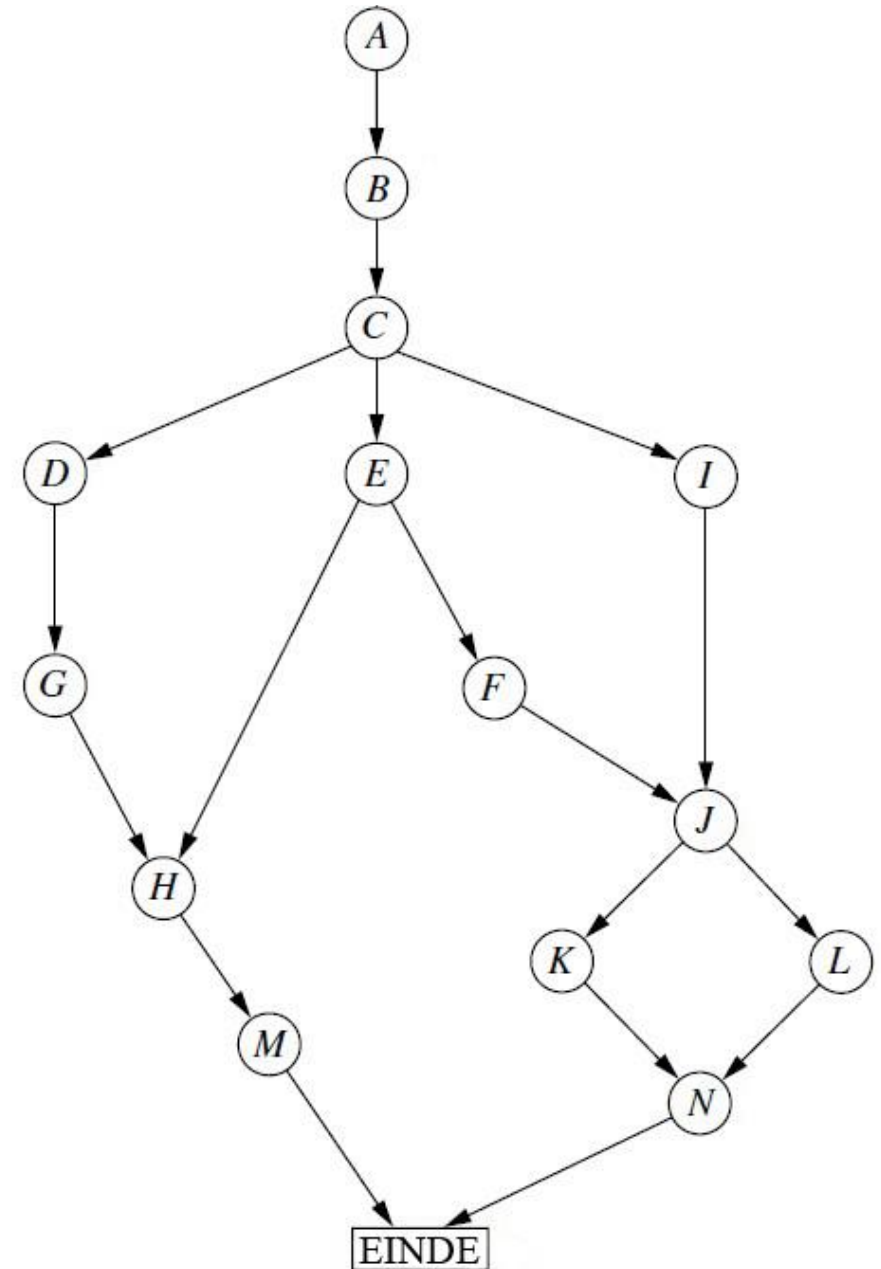

Activiteitenlijst van een bouwproject

Activiteit	Omschrijving	Onmiddellijke Voorgangers	Geschatte Duurtijd
A	Uitgraven	—	4 weken
B	De fundering leggen	A	4 weken
C	Basismuur opstellen	B	10 weken
D	Plaatsen van het dak	C	6 weken
E	Loodgieterij buiten	C	4 weken
F	Loodgieterij binnen	E	5 weken
G	Buitenmuur + isolatie	D	7 weken
H	Schilderwerken buiten	E, G	9 weken
I	Electriciteit	C	7 weken
J	Plamuren	F, I	8 weken
K	Vloeren	J	4 weken
L	Schilderwerken binnen	J	5 weken
M	Buitenafwerking	H	2 weken
N	Binnenafwerking	K, L	6 weken

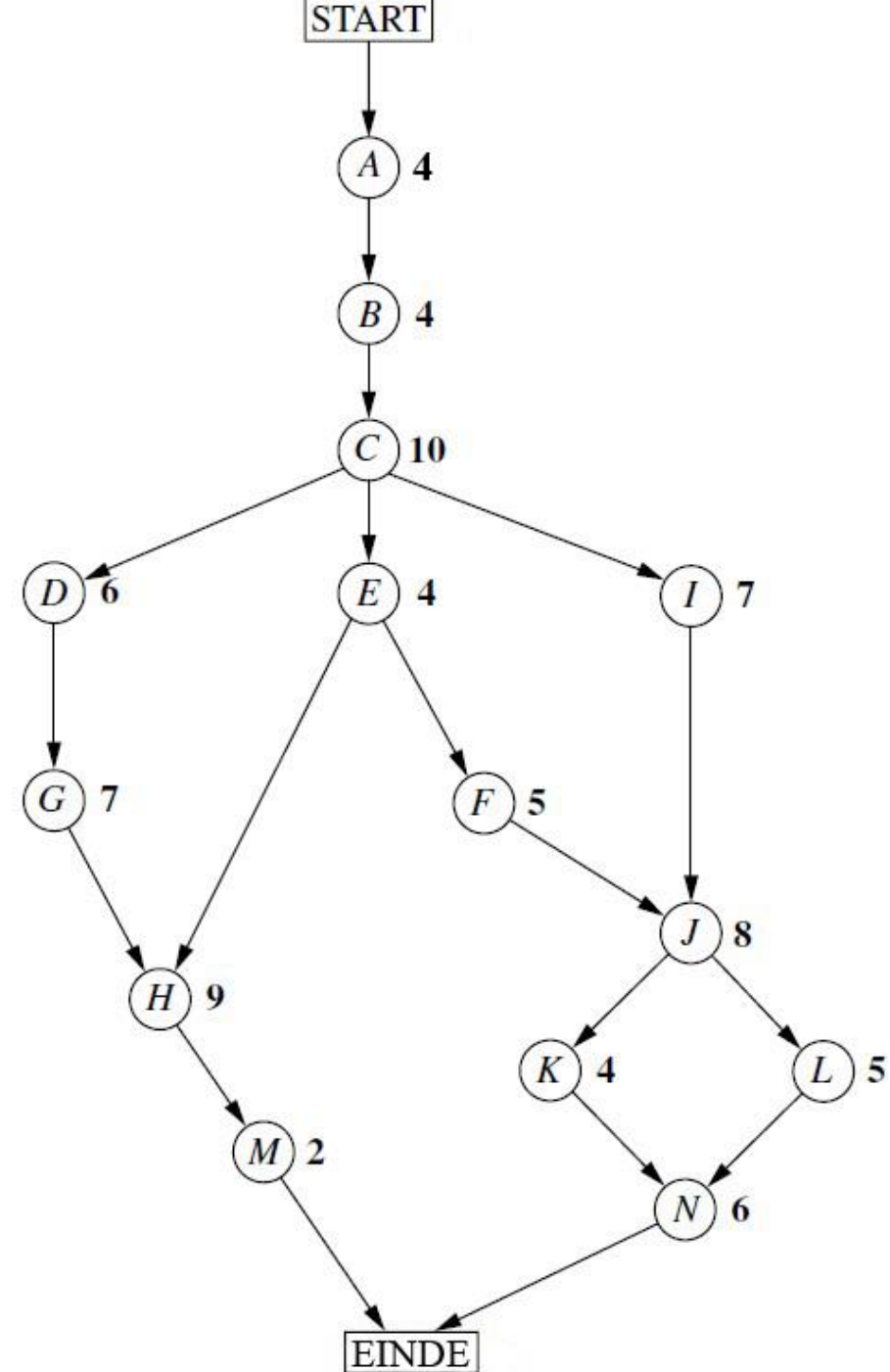

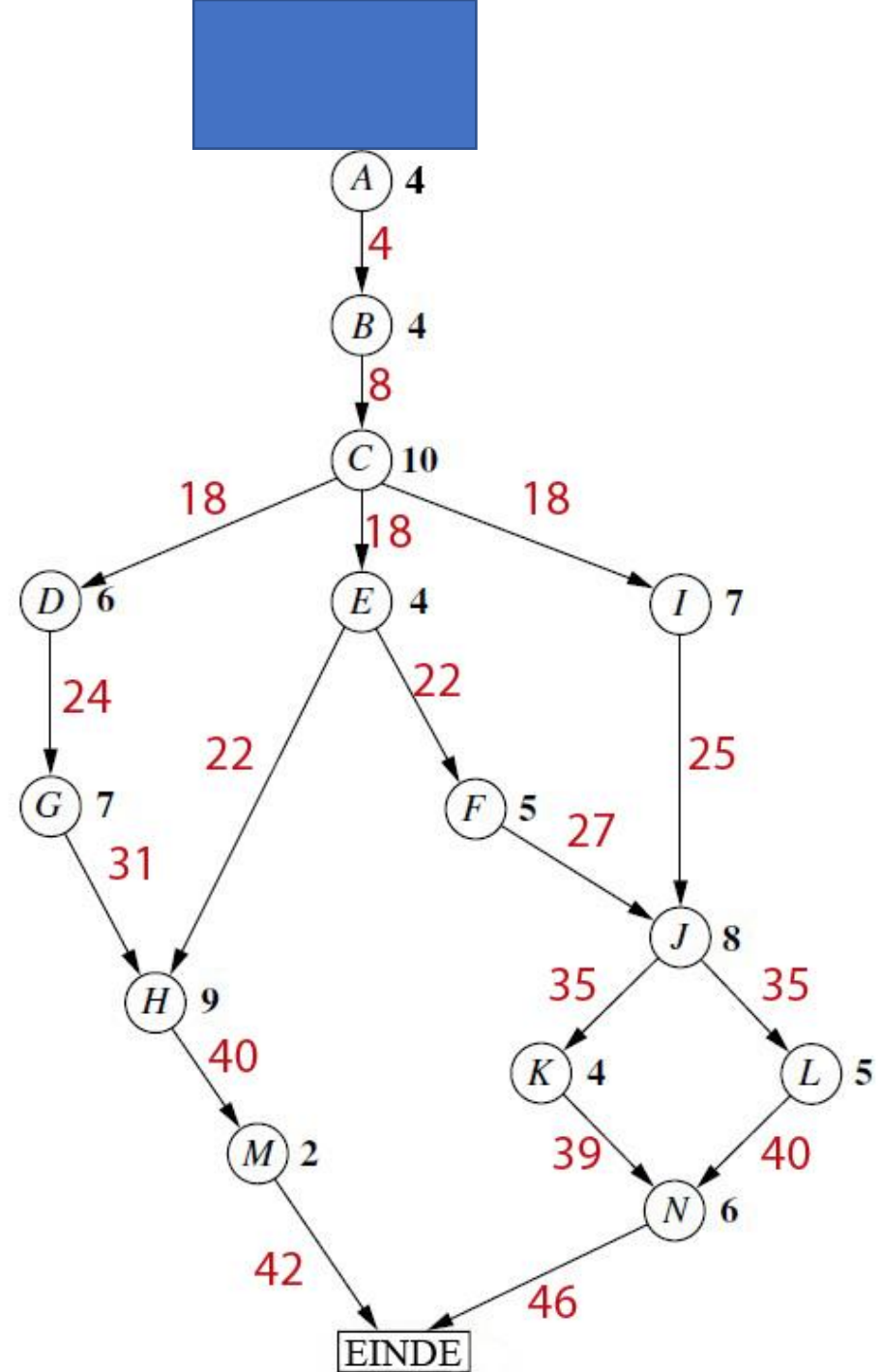

Activiteitenlijst van een bouwproject

Activiteit	Omschrijving	Onmiddellijke Voorgangers	Geschatte Duurtijd
A	Uitgraven	—	4 weken
B	De fundering leggen	A	4 weken
C	Basismuur opstellen	B	10 weken
D	Plaatsen van het dak	C	6 weken
E	Loodgieterij buiten	C	4 weken
F	Loodgieterij binnen	E	5 weken
G	Buitenmuur + isolatie	D	7 weken
H	Schilderwerken buiten	E, G	9 weken
I	Electriciteit	C	7 weken
J	Plamuren	F, I	8 weken
K	Vloeren	J	4 weken
L	Schilderwerken binnen	J	5 weken
M	Buitenafwerking	H	2 weken
N	Binnenafwerking	K, L	6 weken

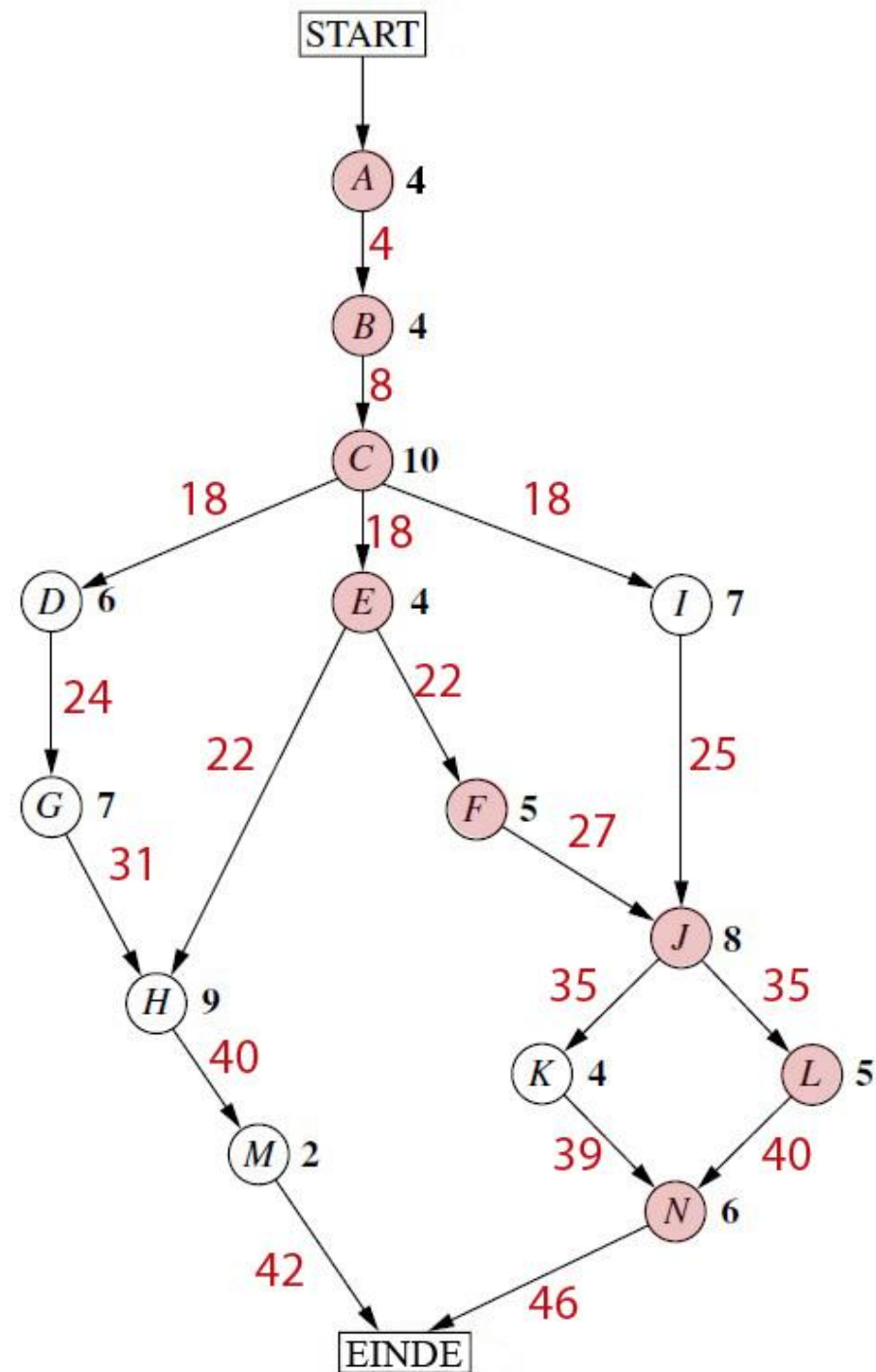



Oefening
baart
kunst

Los de volgende oefening op

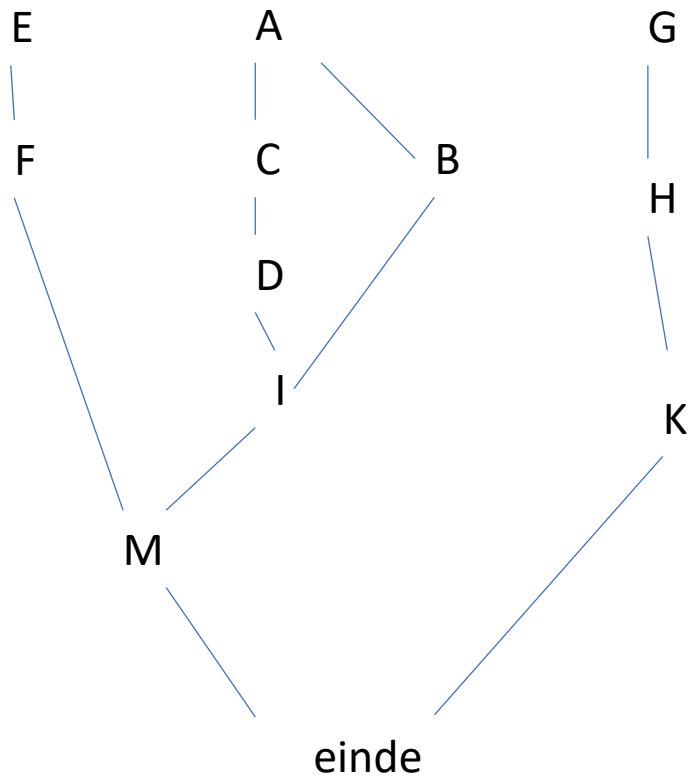

Activity	Immediate Predecessor	Activity Time
A	--	5
C	A	8
D	C	2
B	A	7
E	--	3
F	E	6
I	B,D	10
M	F,I	8
G	--	1
H	G	2
K	H	17

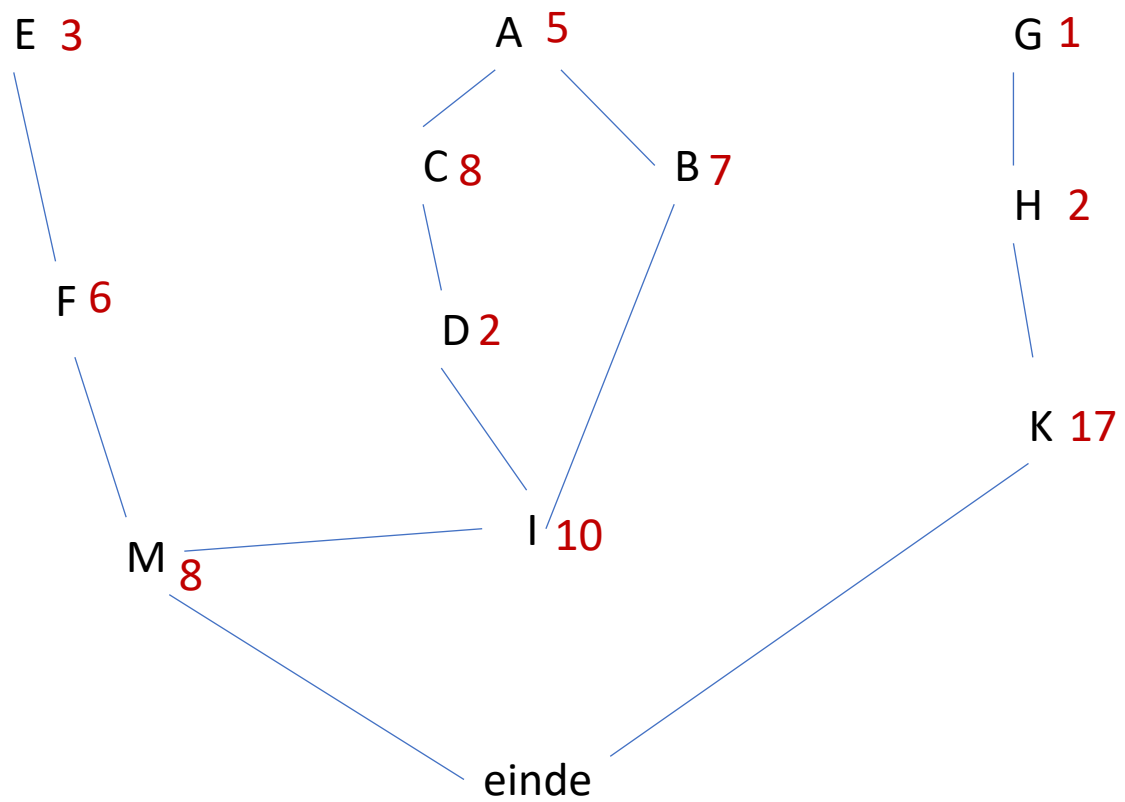

Activity	Immediate Predecessor	Activity Time
A	--	5
C	A	8
D	C	2
B	A	7
E	--	3
F	E	6
I	B,D	10
M	F,I	8
G	--	1
H	G	2
K	H	17

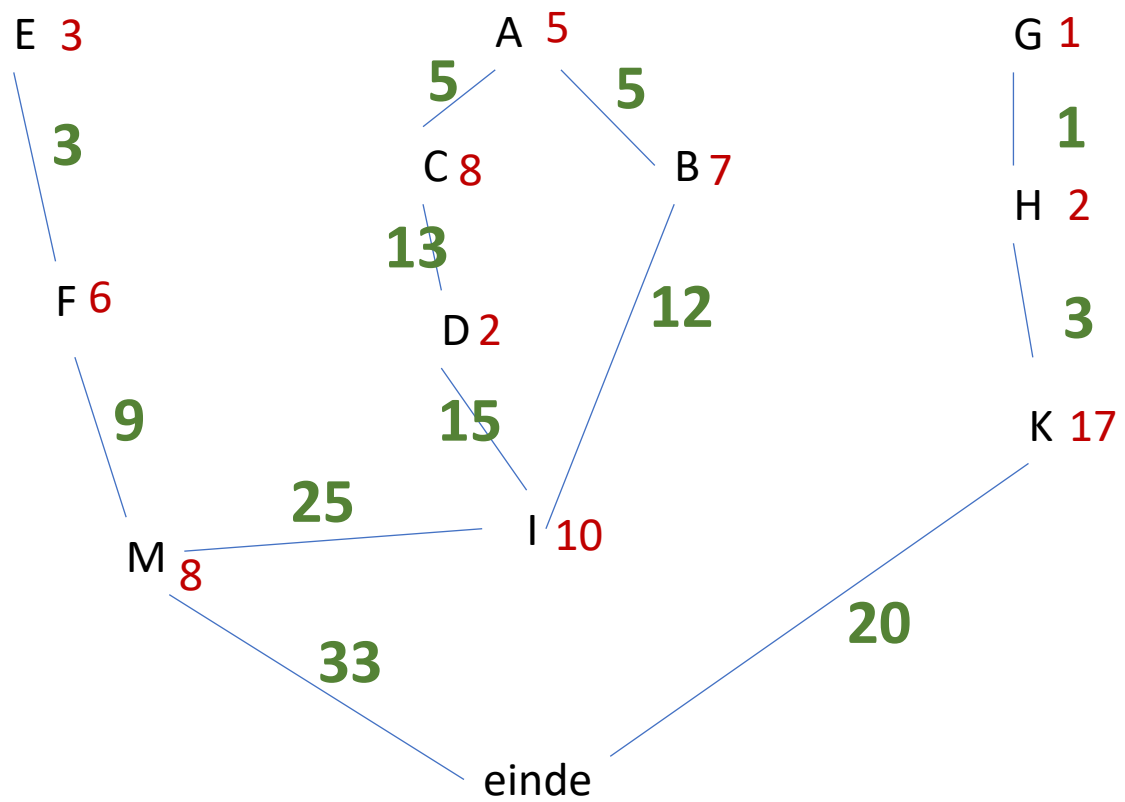

Activity	Immediate Predecessor	Activity Time
A	--	5
C	A	8
D	C	2
B	A	7
E	--	3
F	E	6
I	B,D	10
M	F,I	8
G	--	1
H	G	2
K	H	17

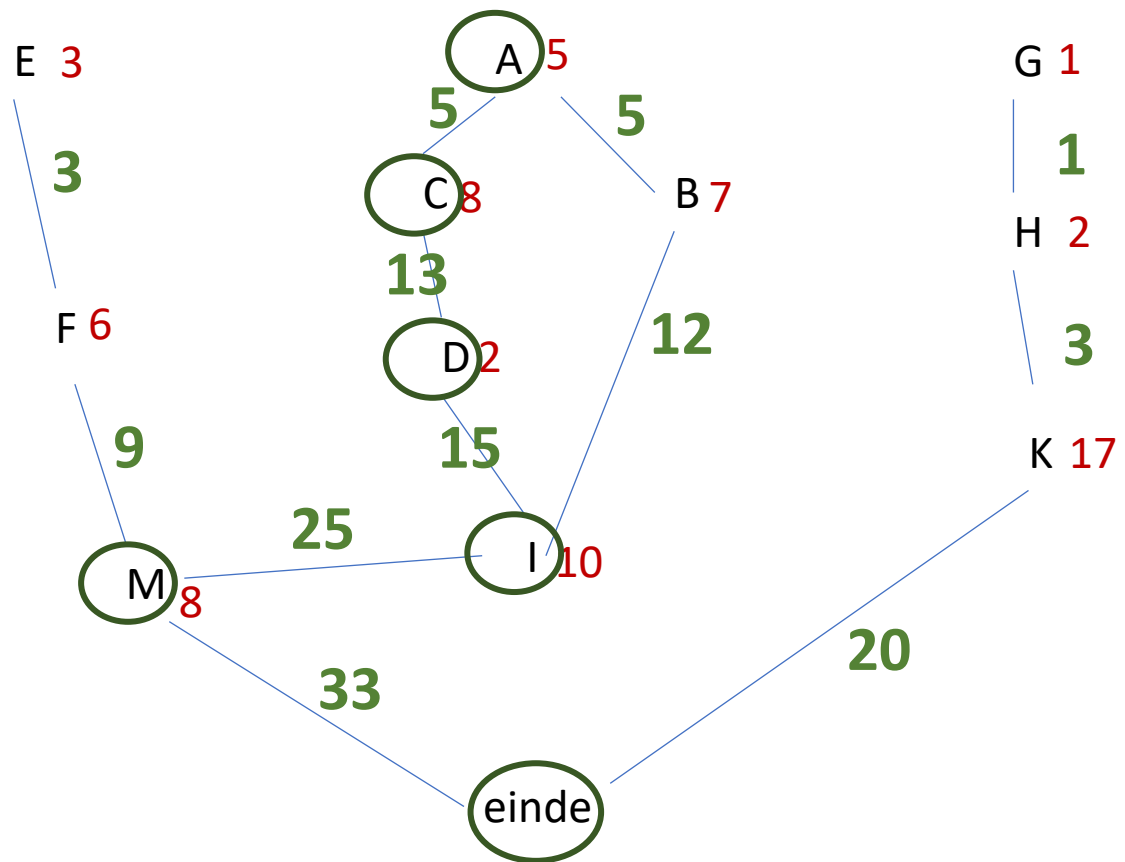

Activity	Immediate Predecessor	Activity Time
A	--	5
C	A	8
D	C	2
B	A	7
E	--	3
F	E	6
I	B,D	10
M	F,I	8
G	--	1
H	G	2
K	H	17

ten vroegst afgewerkt op 33 tijdseenheden



Oefening
baart
kunst

activiteit	A 3	B 4	C 2	D 2	E 1	F 1	G 3	H 4
onmiddellijke voorganger	---	---	A	A, B	A, B	C	D, F	E, G

activiteit	A 3	B 4	C 2	D 2	E 1	F 1	G 3	H 4
onmiddellijke voorganger	---	---	A	A, B	A, B	C	D, F	E, G

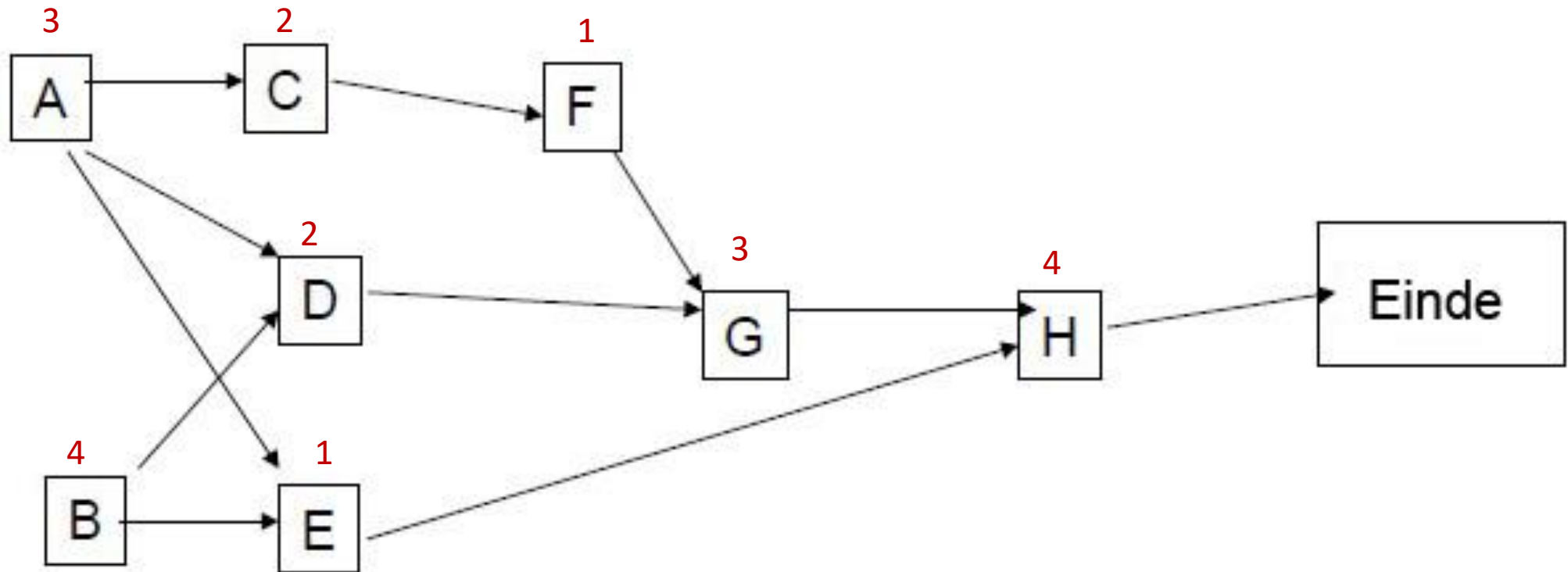

activiteit	A 3	B 4	C 2	D 2	E 1	F 1	G 3	H 4
onmiddellijke voorganger	---	---	A	A, B	A, B	C	D, F	E, G

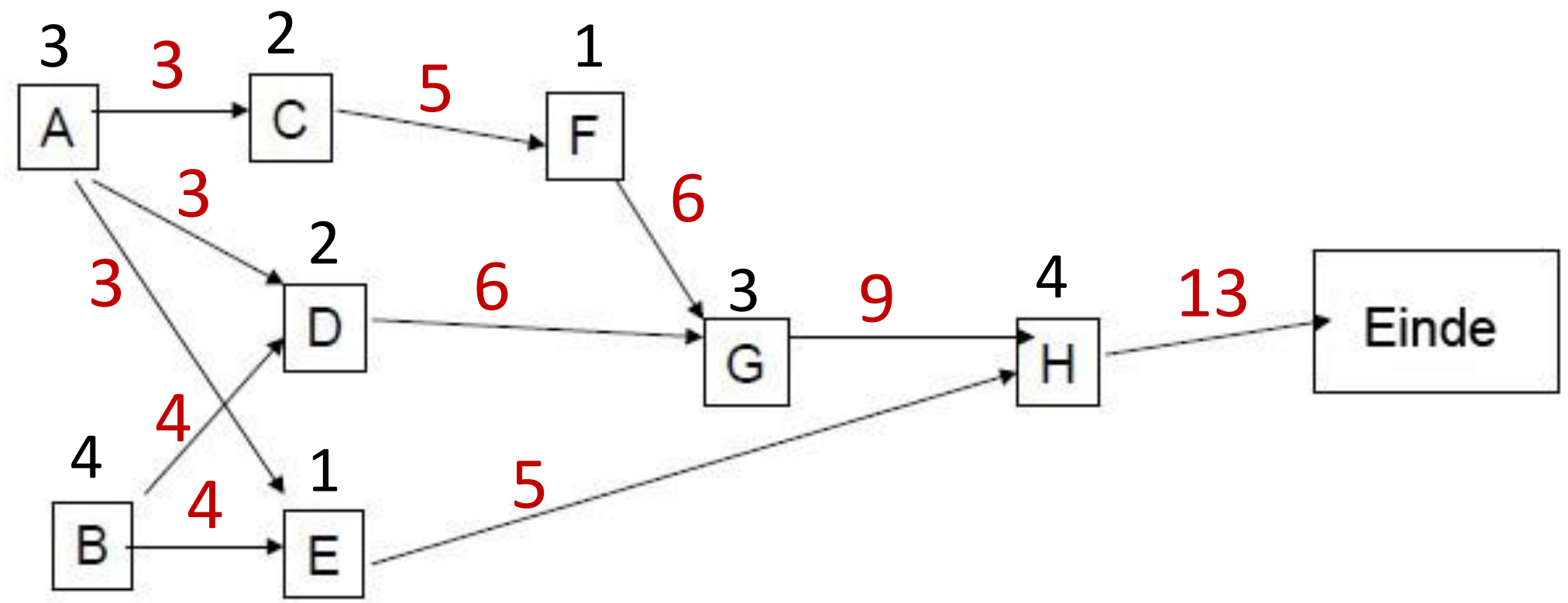

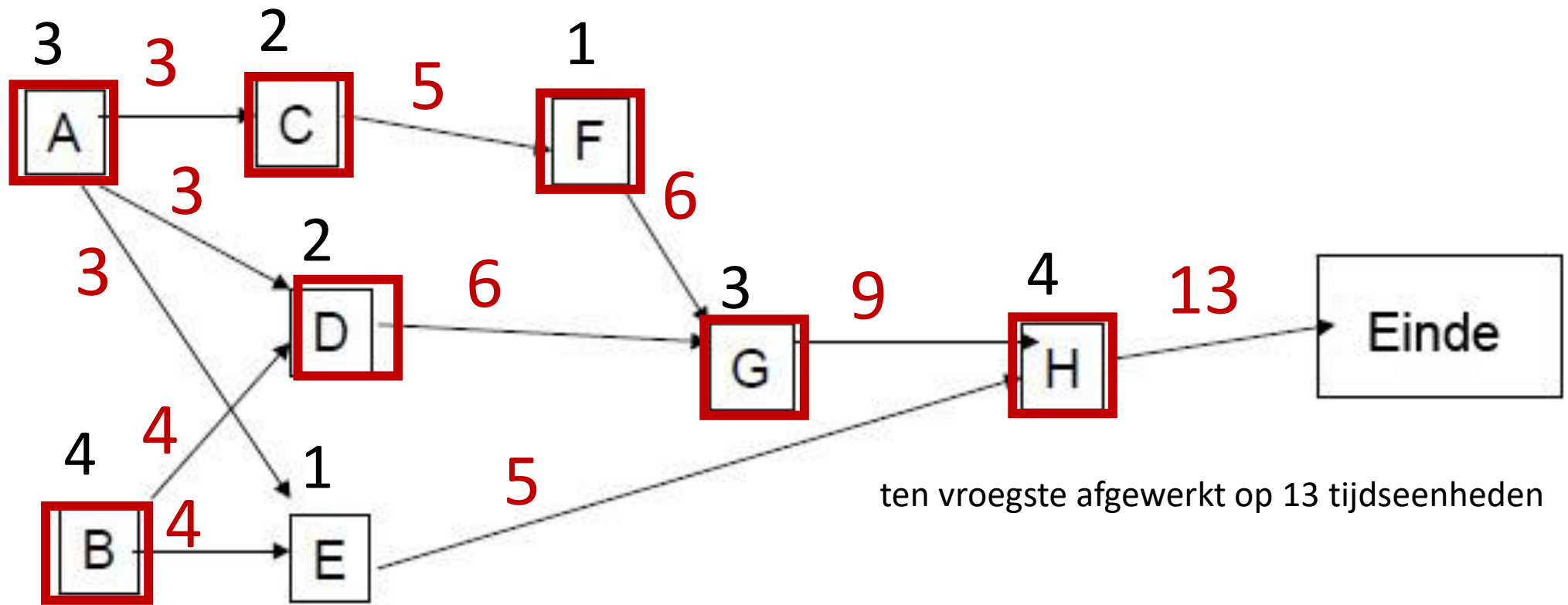

ten vroegste afgewerkt op 13 tijdseenheden

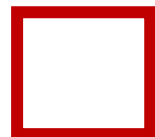

= kritieke pad
in dit geval zijn het er twee

dus wanneer een van deze activiteiten
langer duurt dan verlengt de eindtijd